

Studio Thilo Fuchs

Architektur und Mediendesign

Rathausstraße 9
10178 Berlin

M: +49.163.217.83.62
T: +49.30.27.90.85.33
F: +49.30.27.90.85.34

www.thilofuchs.com
mail@thilofuchs.com

Projekte

In meiner Arbeit als Gestalter habe ich mich auf die Lösung komplexer Aufgaben an der Schnittstelle Raum, Grafik und Medien spezialisiert. Seit 1995 arbeite ich unterschiedlichen Arbeitsgemeinschaften und Projektkonstellationen als Architekt und Mediengestalter und habe in dieser Zeit zahlreiche Projekte im In- und Ausland realisiert. In wechselnden Arbeitsgemeinschaften und - bis vor kurzem - mit dem von mir gegründeten Büro „unit-berlin“ konnte ich so in den letzten Jahren zum Teil preisgekrönte Projekte in den Feldern medienübergreifendes Corporate Design, Internetpräsenz, Informationsdesign, Buch- und Grafikdesign, Visualisierung, Video- und Medieninstallation sowie Messe- und Ausstellungsarchitektur erfolgreich umsetzen.

Für meine Projekte habe ich unter anderem folgende **Auszeichnungen** bekommen:

Red Dot Award: Best of the Best 2003
und
IF Design Award 2004

»ic-berlin«
Online Auftritt mit Internetfilmen,
CI-Entwicklung und Lookbooks für die
ic! Berlin Brillen GmbH.

IF Design Award 2004

»Powerscout«
Gestaltung und Programmierung eines
Computerspiels für Kinder, für die
Deutsche Energie-Agentur GmbH (Dena).

IF Design Award 2004

»Restaurant Tressette«
Innenarchitektur, Möbelbau und Bauleitung
des Flagship Store einer internationalen
Restaurantkette für die Tressette GmbH.

Ausgewählte **Referenzen** die nachfolgend ausführlicher dargestellt werden:

»Skulptur - Prekärer Realismus zwischen Melancholie
und Komik« 2004, Kunsthalle Wien.

»Sourroundings Sourrounded«, 2001
Ausstellungsarchitektur für Olafur Eliasson.

»Transitspaces«, 2004
Ausstellungsarchitektur und Videoinstallation.

»BBC Headquarter«, 2002
Lichtkunstinstallation für die BBC,
in Zusammenarbeit mit Olafur Eliasson.

»SGM - AutoShanghai 2003«, 2003
Messearchitektur und Videoinstallation.

»BMW Group Strategietage«, 2002
Interaktive Videoinstallation und Ausstellungsarchitektur.

Restaurant Schneeweiß, Berlin , 2005
Innenarchitektur, Möbelbau, Bauleitung.

Restaurant Tressette, Berlin , 2005
Innenarchitektur, Möbelbau, Bauleitung.

»Premium«, 2003
Licht- und Rauminstallation auf der Modemesse
premium in Berlin.

»ic!-berlin«, 2004
Internetauftritt der ic!-berlin Brillen GmbH.

»Powerscout«, 2004
Online Computerspiels, für die Deutsche Energie-Agentur
GmbH (Dena).

»Europas 6«, 2001
Katalog der deutschen Ergebnisse,
für European Deutschland e.V.











»BBC London Headquarter«

Als Gemeinschaftsentwurf mit Olafur Eliasson wurde eine interaktive Lichtkunst-Installation für die BBC entwickelt. Mit Motiontracking im öffentlichen Raum und einem neuen Superzeichen für das Zentrum von London.

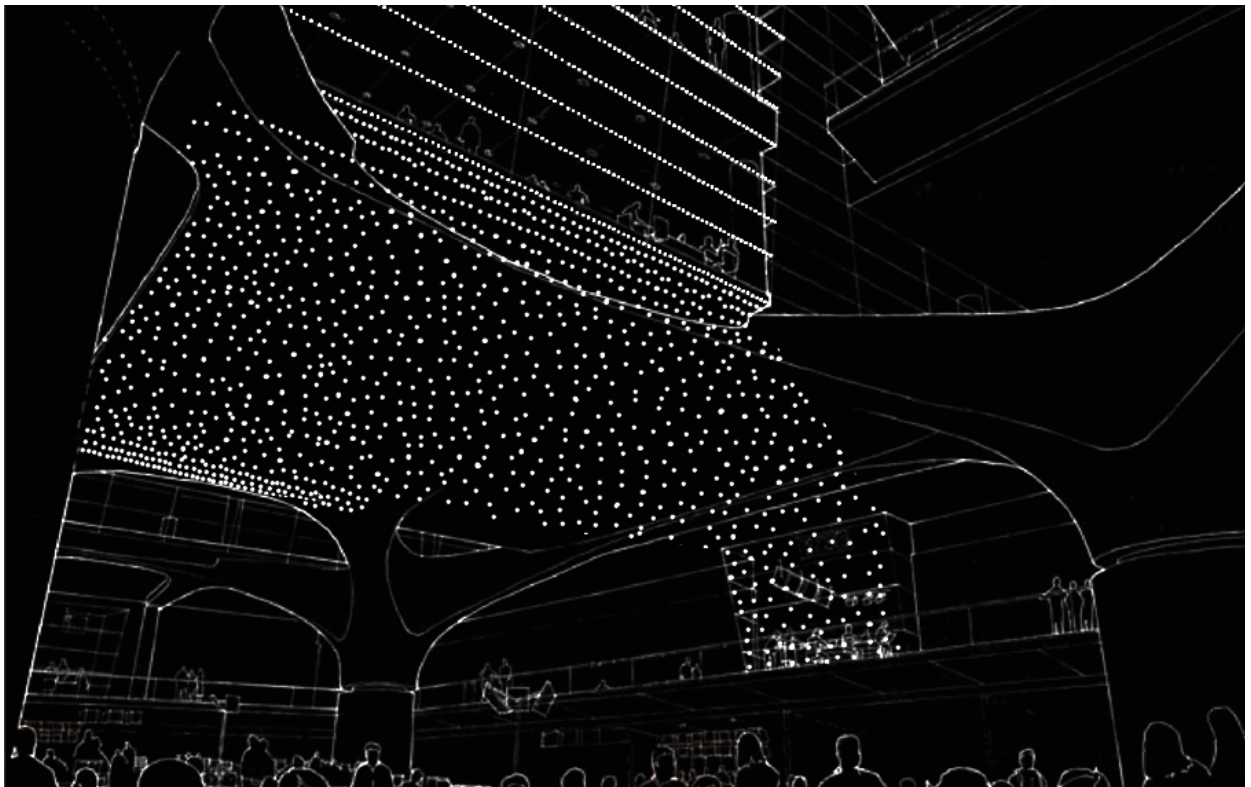
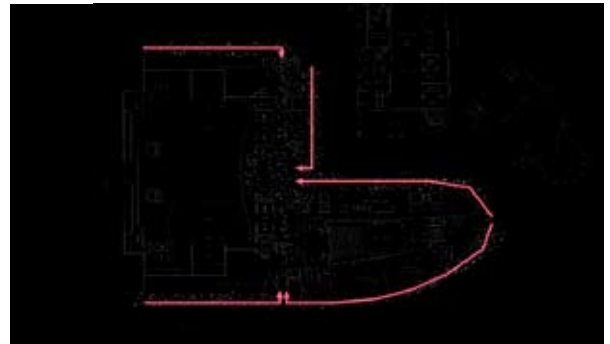
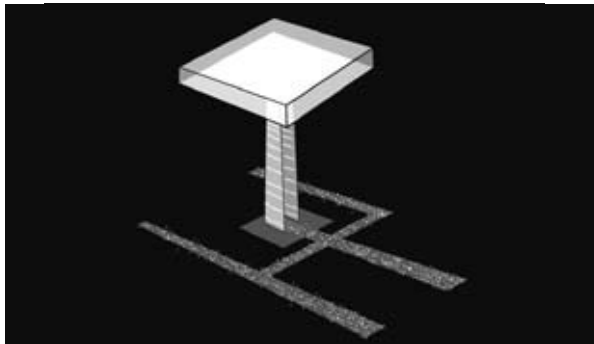





»BMW Group Strategietage«

Entwurf einer Markenarchitektur mit Dramaturgie und der Inszenierung von Räumen, Licht und Catering für die BMW Group in München. Bauleitung eines Teilbereiches. Im Auftrag von bluescope.







»Tressette«

Entwurf und Realisierung eines modular ausbaubaren Restaurant. Eigenentwicklung einer zertifizierten Brandschutzdecke aus Glasmosaik und einer elektisch höhenverstellbaren Tafel. **Ausgezeichnet mit dem IF Design Award 2004**







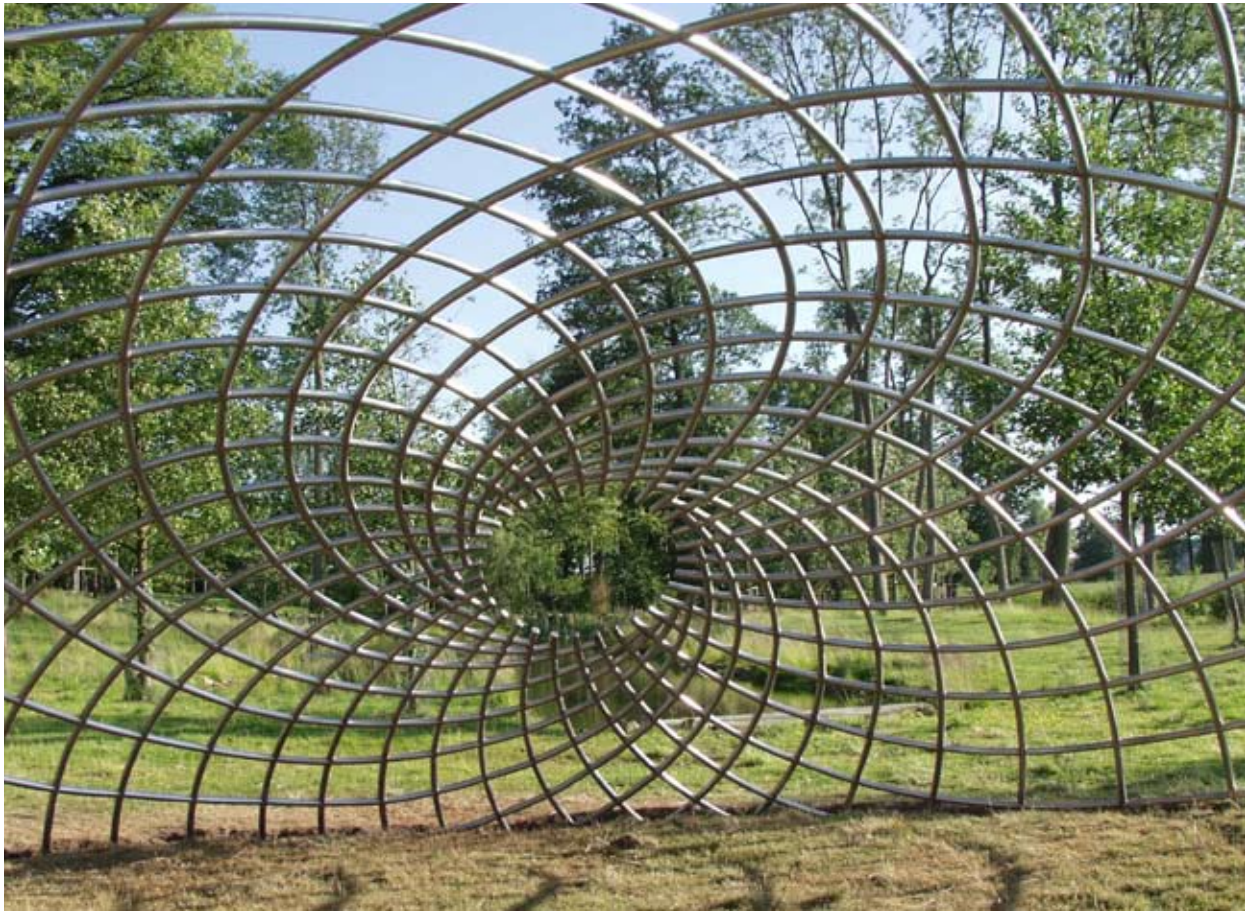



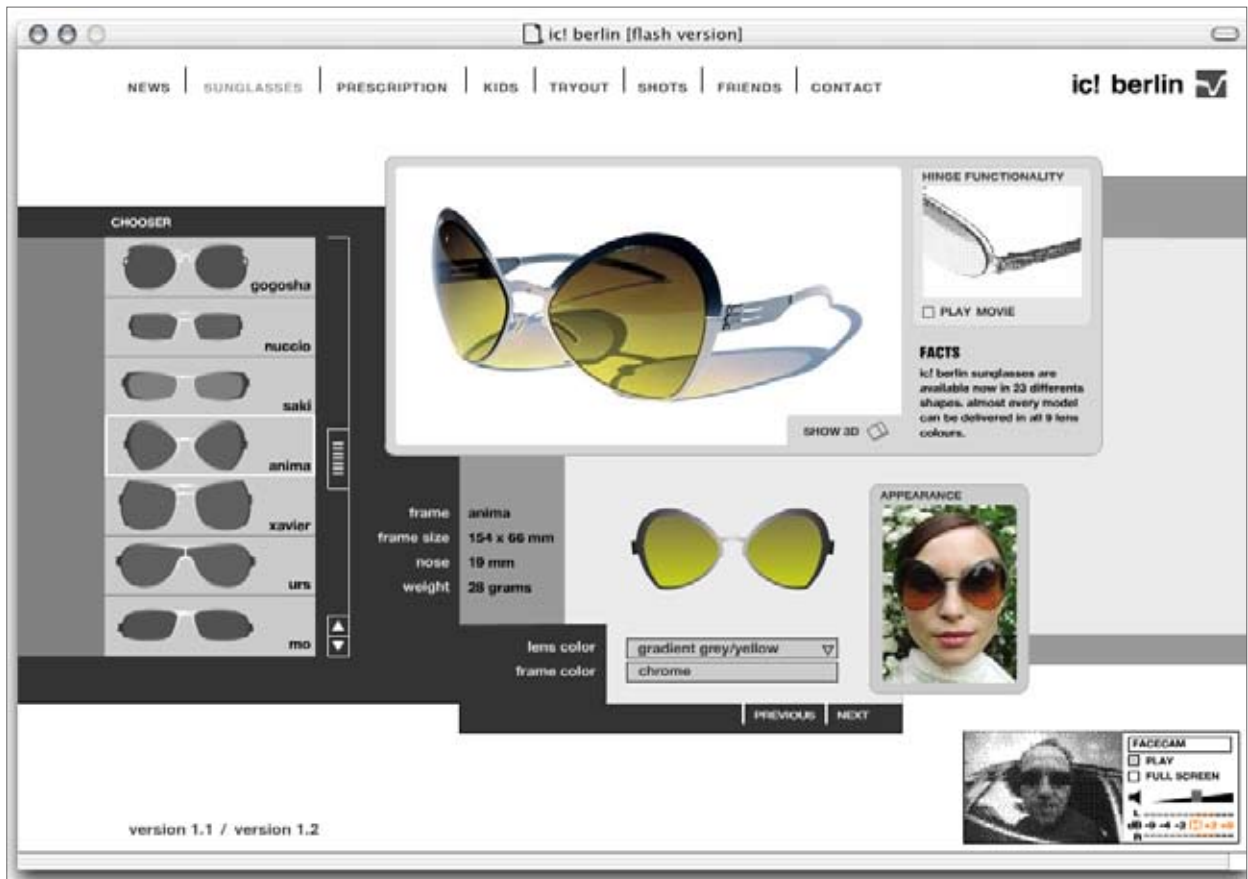

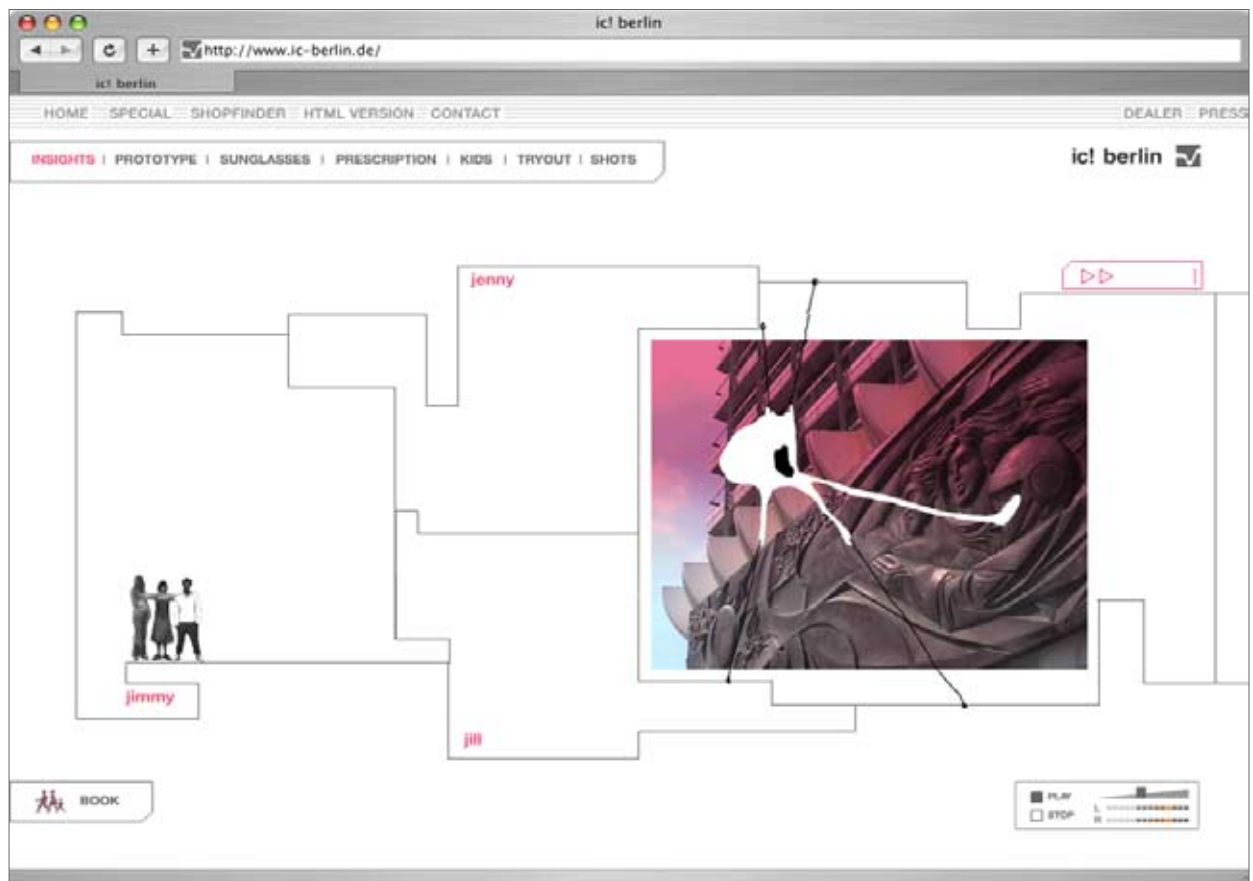
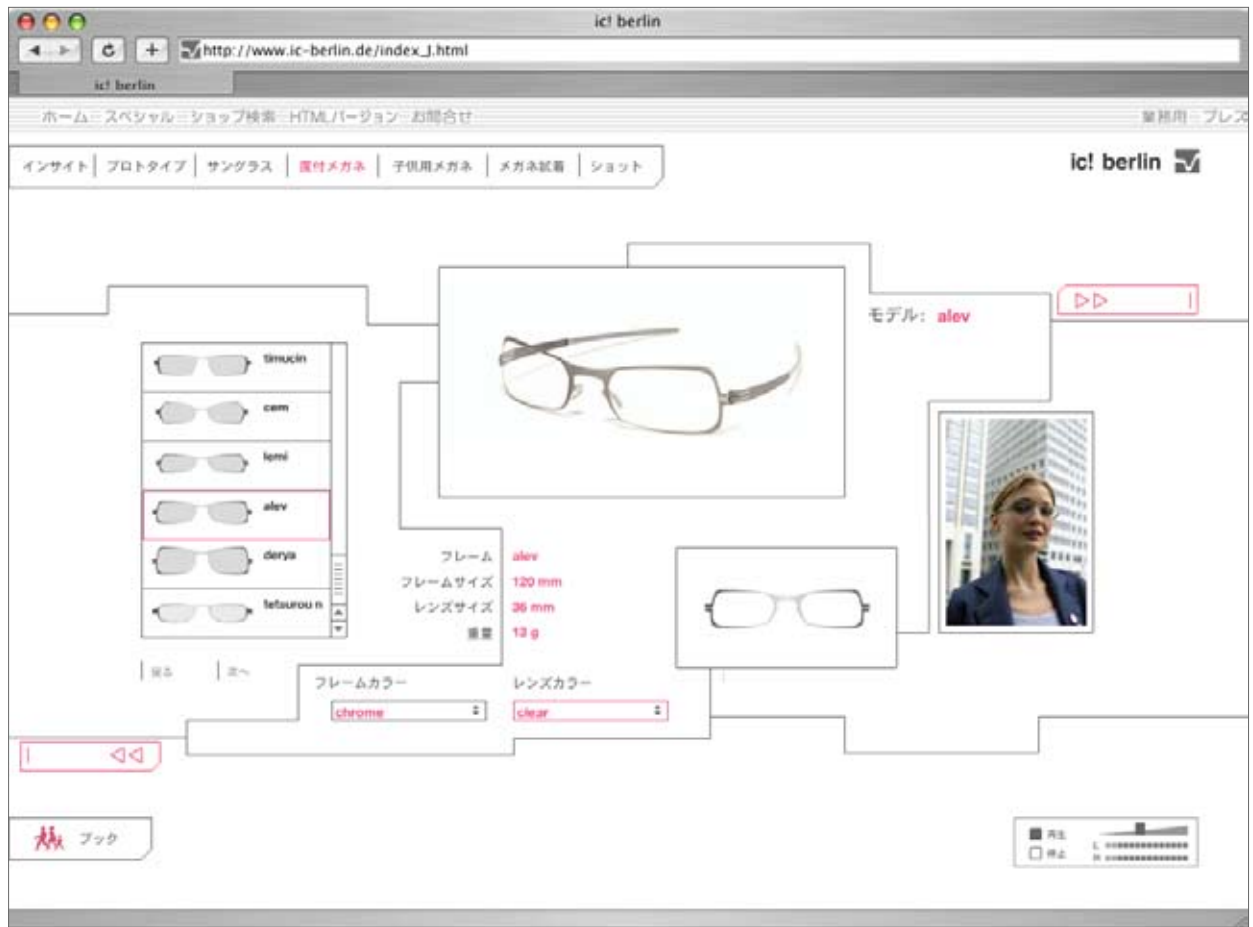

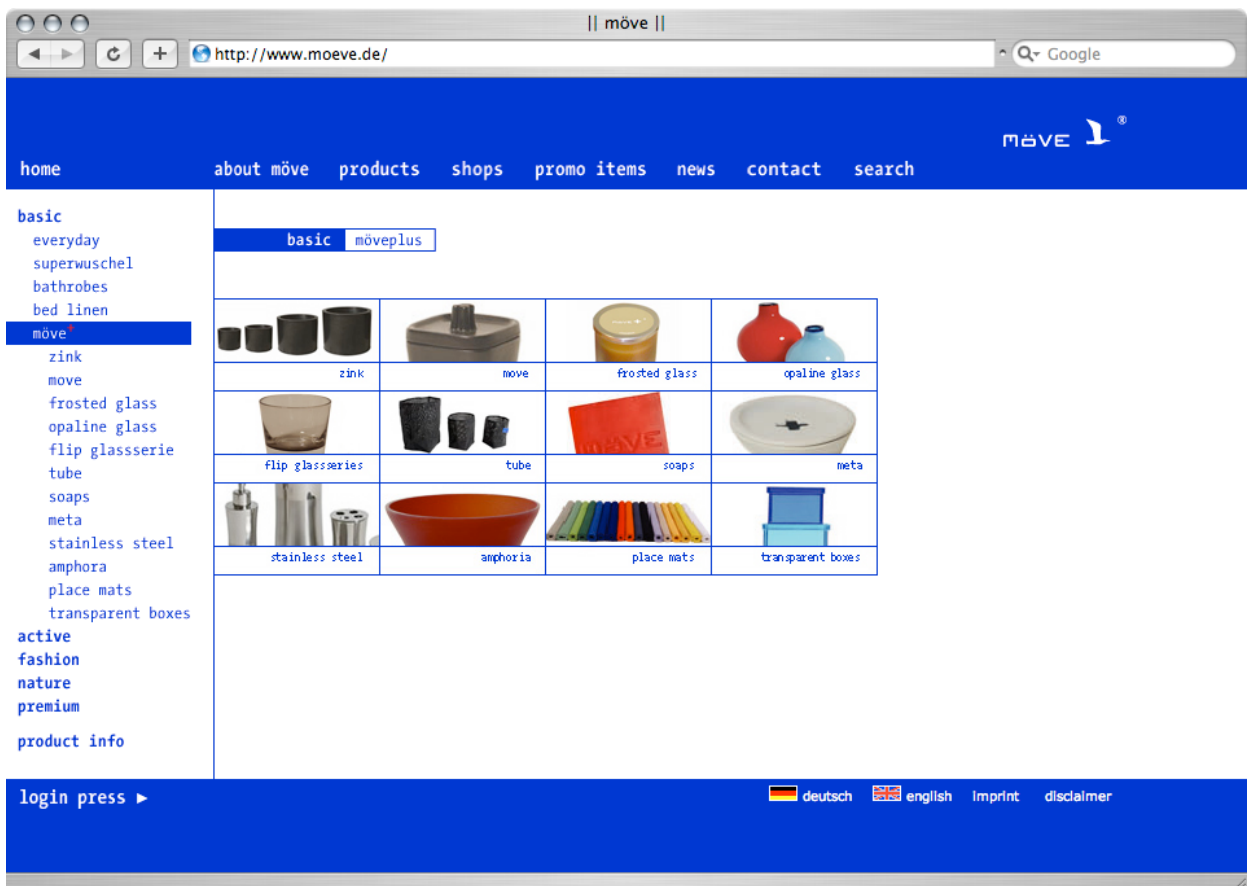
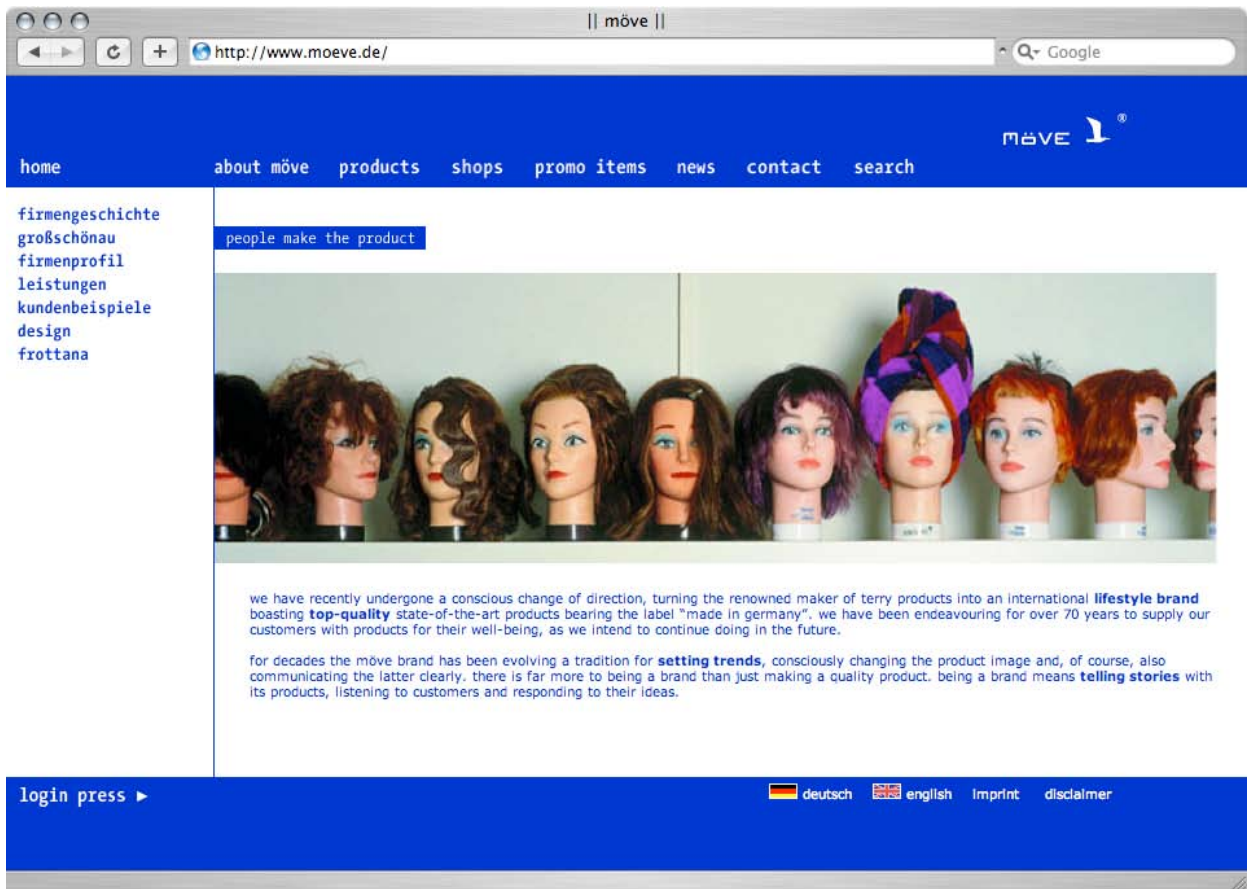



CORRIDOR | HOME TOPICS CASE STUDIES SUPRA REGIONAL MAPS BAUHAUS KOLLEG

Moscow

- Intro
- Status
- Scenario

Next



MOSCOW FOOTBALL

Graphic design scenario: Juliane WenzelStudio
 Postcommunist Paradise: Maja Cirić, Anna Deschka,
 Kate Nelson, Anastasia Rejzop
 Advisor: Regina Bittner, Silke Steutz
 Finalization: Kate Nelson
 Photos: Leonardo Finetti, Dimitri Busch (football fields)

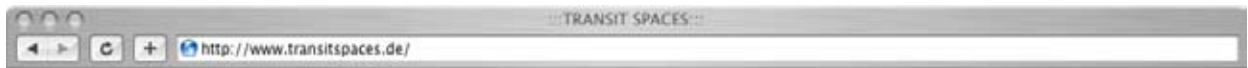

CORRIDOR | HOME TOPICS CASE STUDIES SUPRA REGIONAL MAPS BAUHAUS KOLLEG

- TRUCK STOP
- GAS STATION
- HOTEL, MOTEL
- RESTAURANT, BAR
- NIGHT CLUB
- BIG SHOP
- SMALL SHOP
- SOUVENIR SHOP
- POLITICAL MONUMENT
- CHURCH, CEMETARY
- BILLBOARD
- VILLAGE, TOWN, CITY

drag zone



distanz berlin
217 km

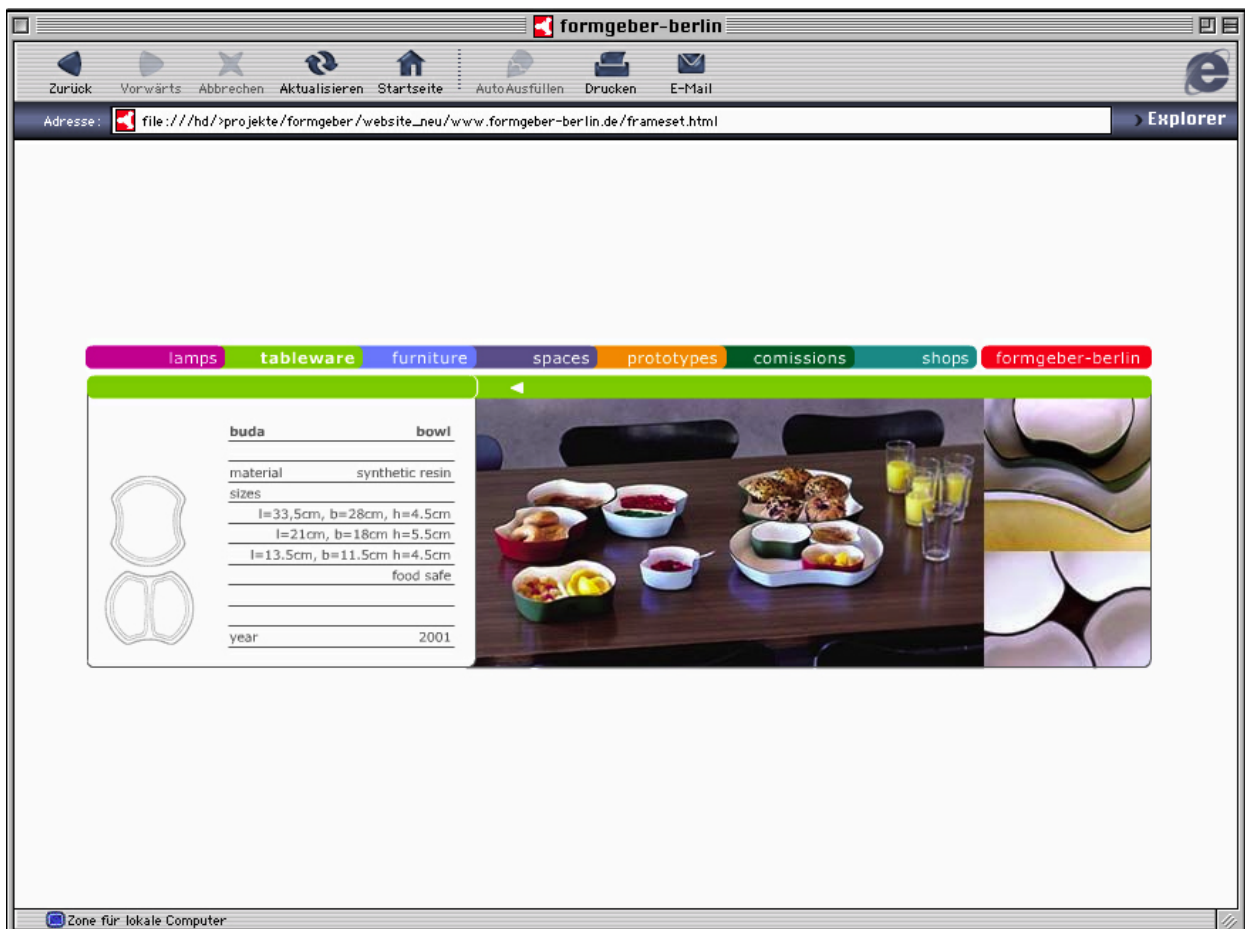
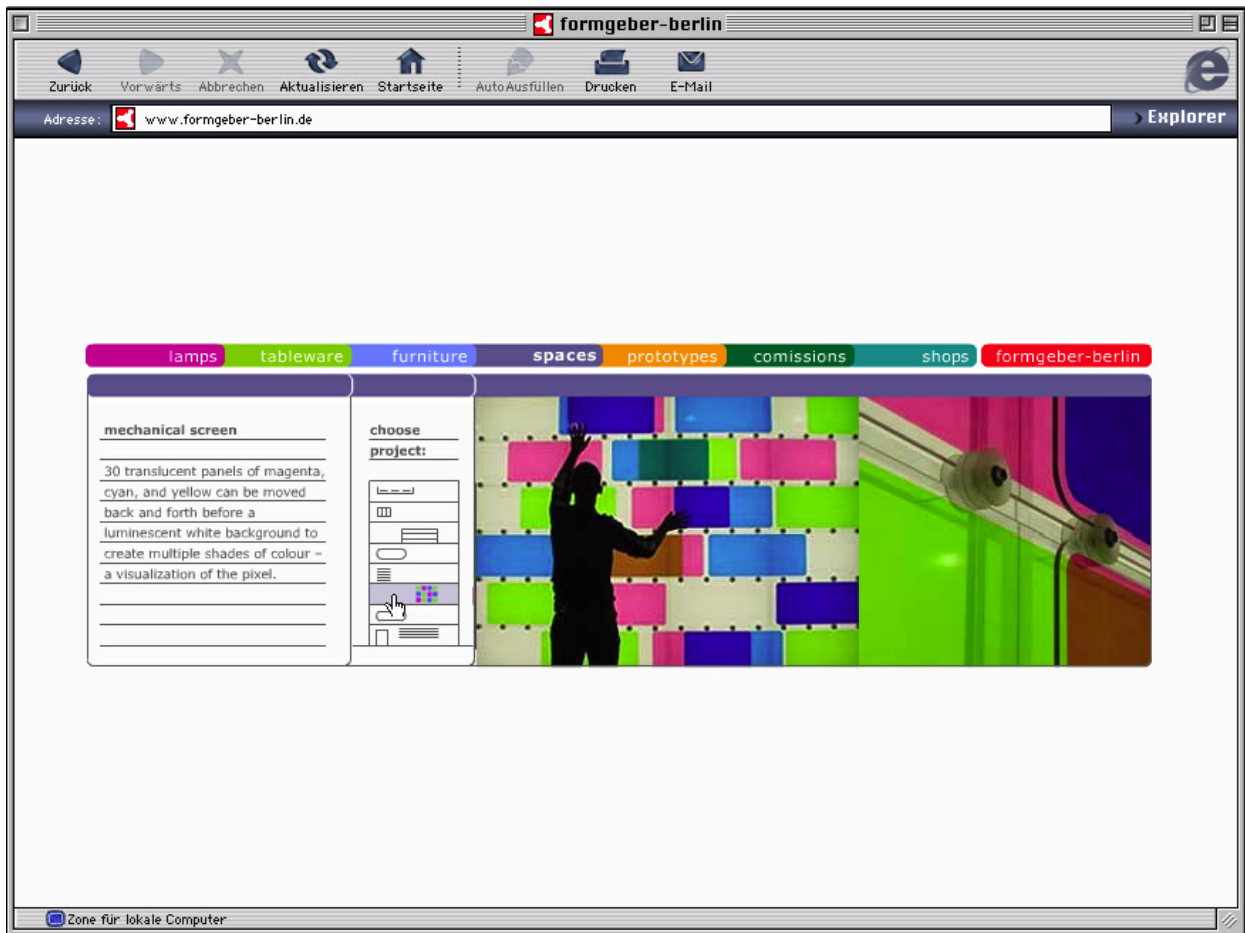

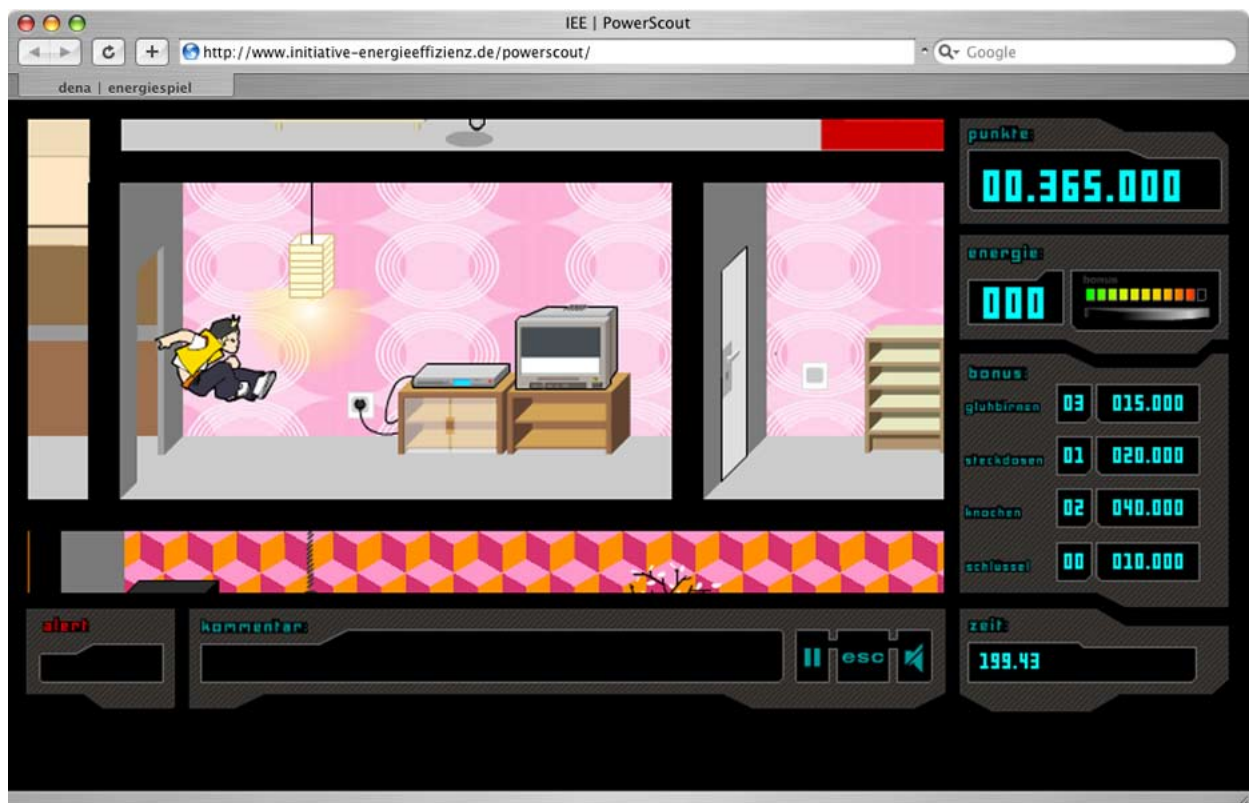
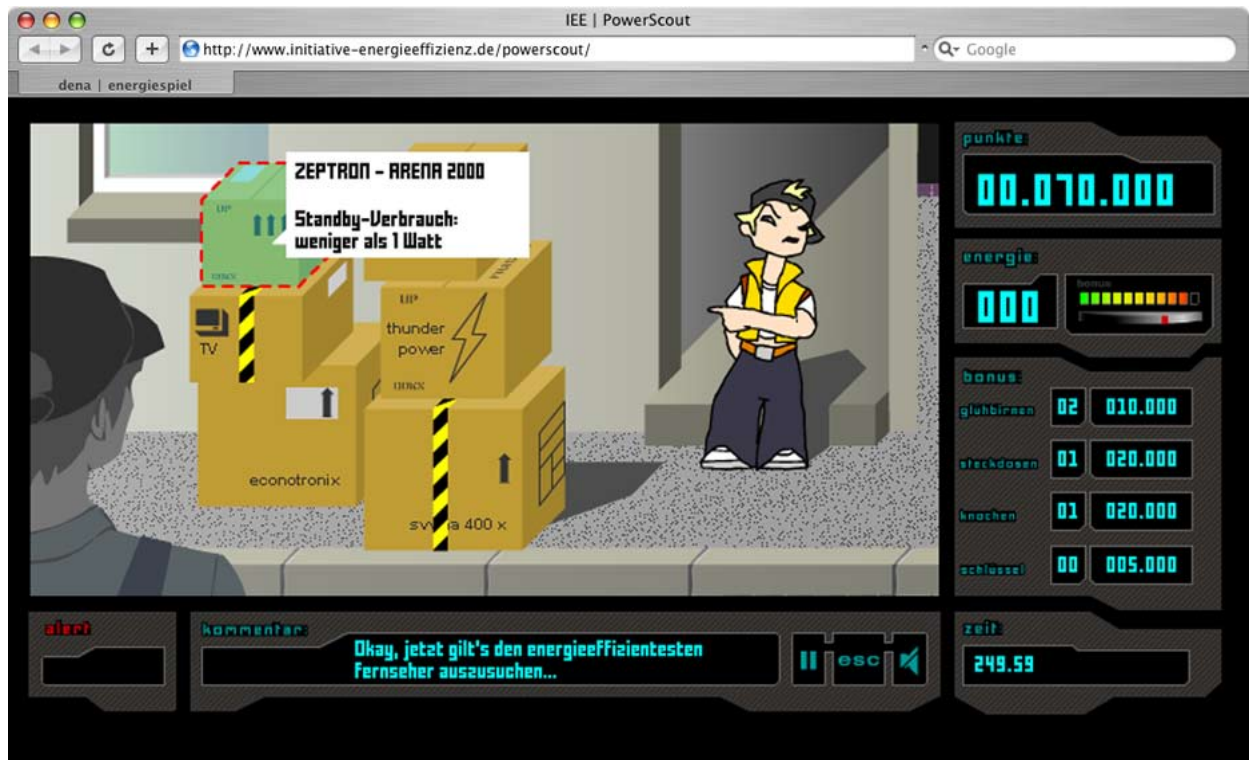

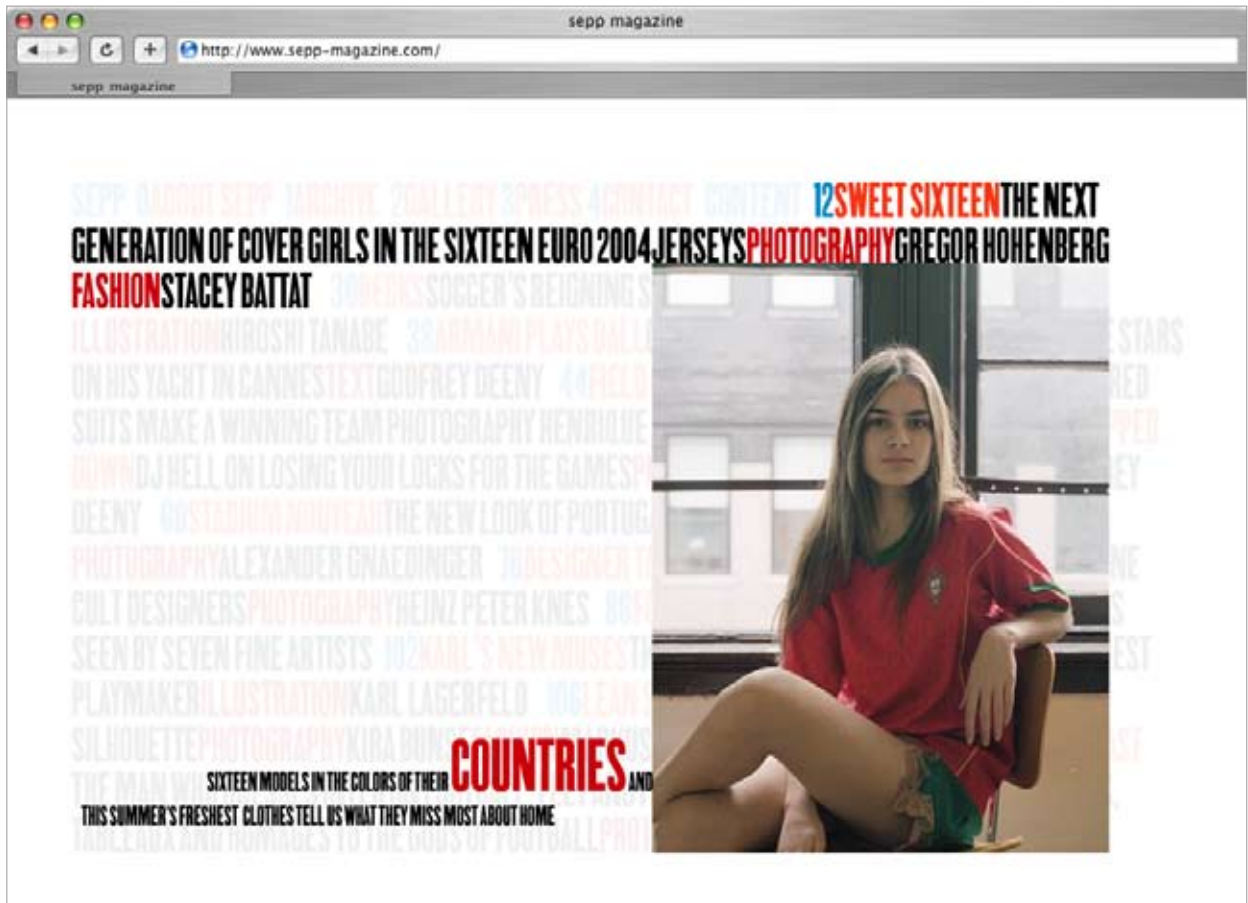
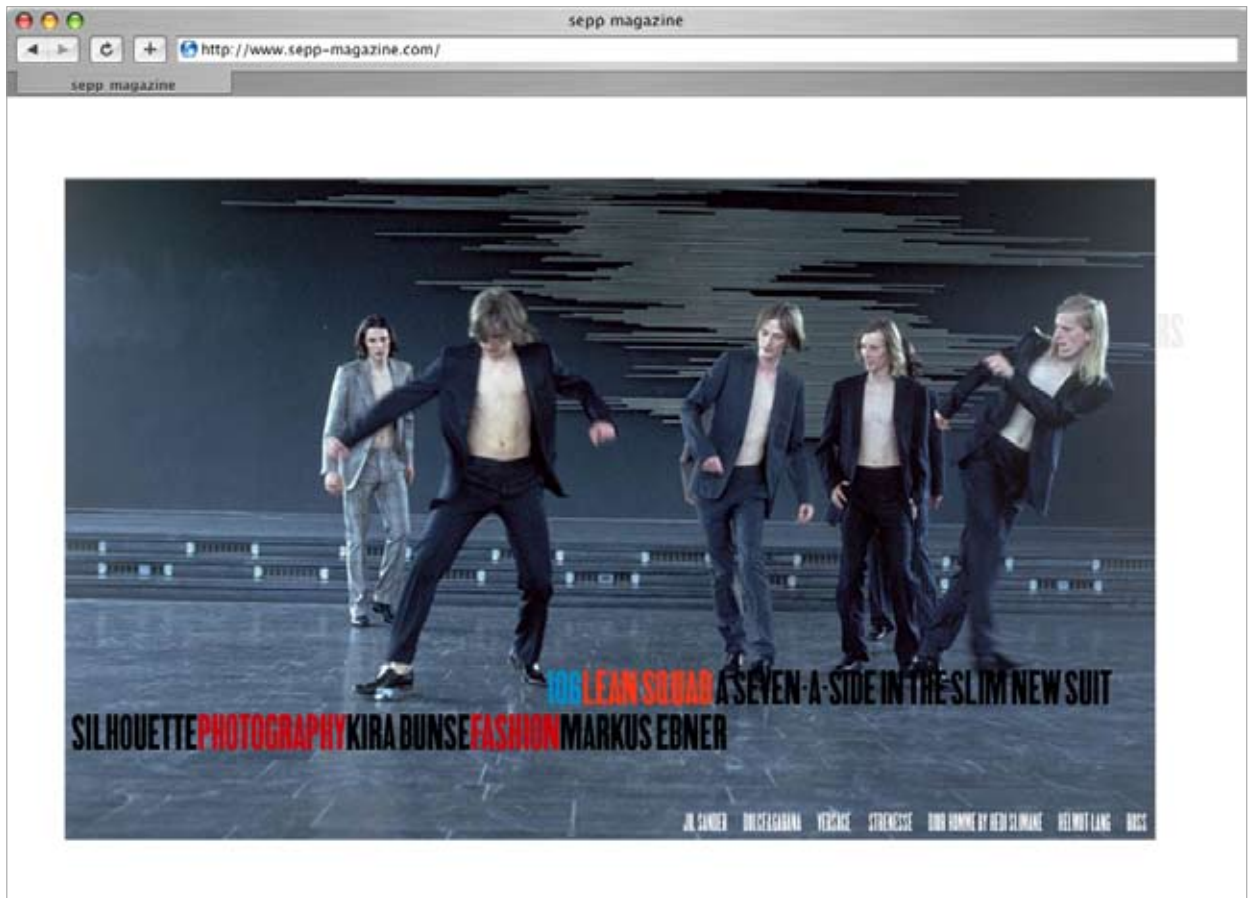



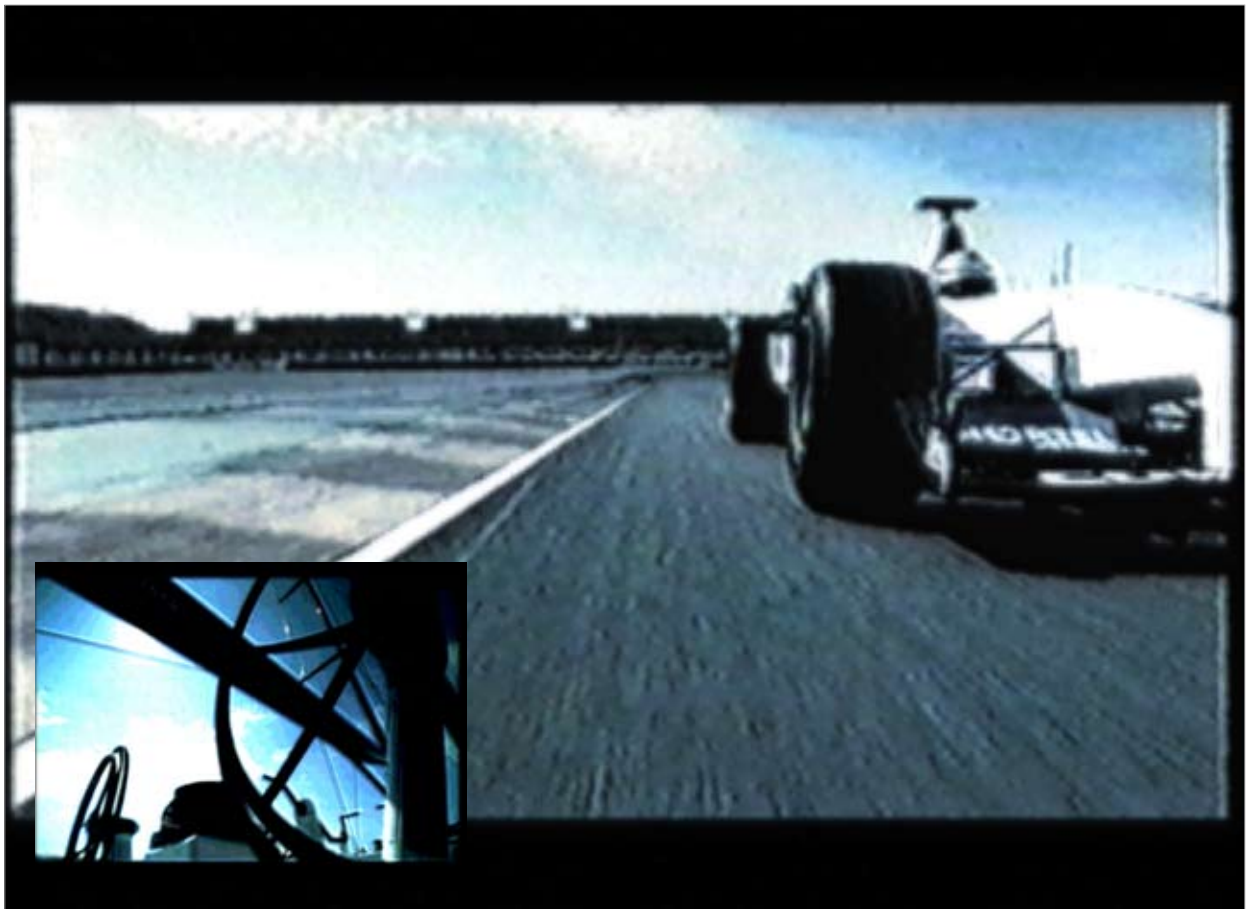

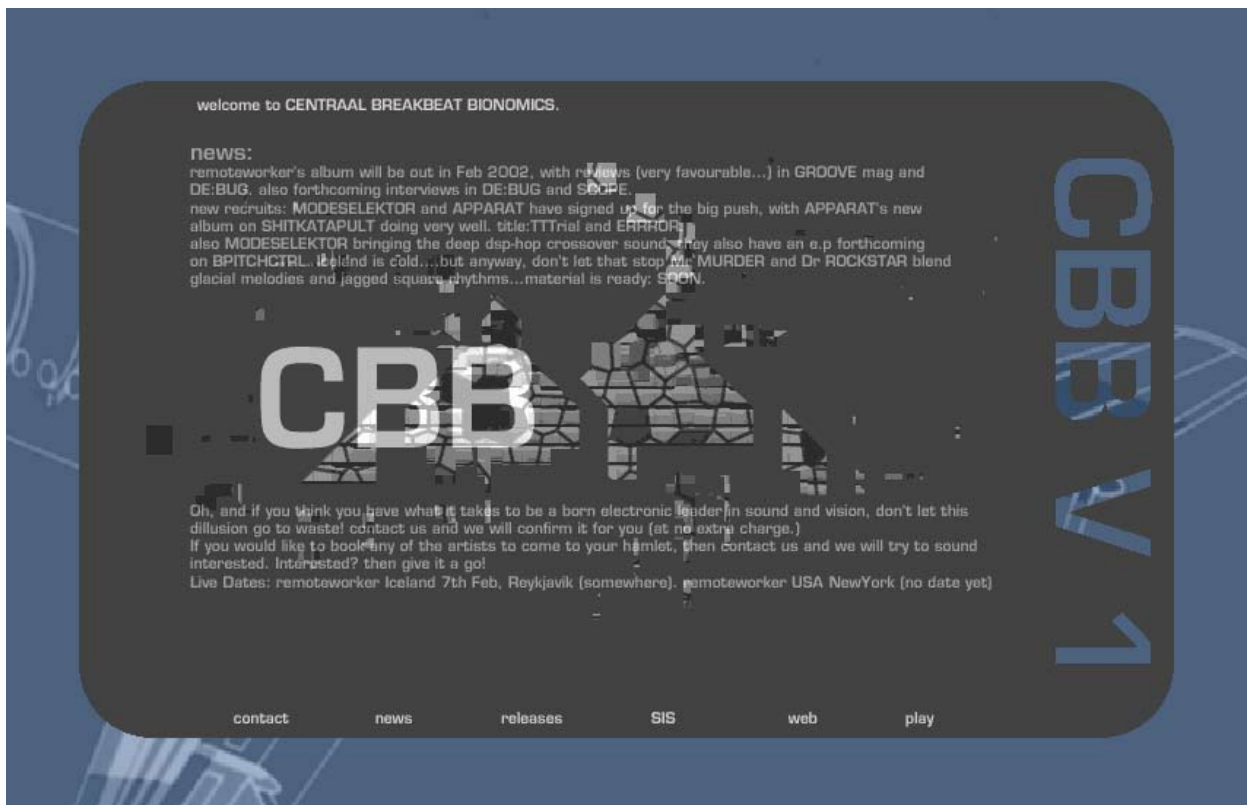
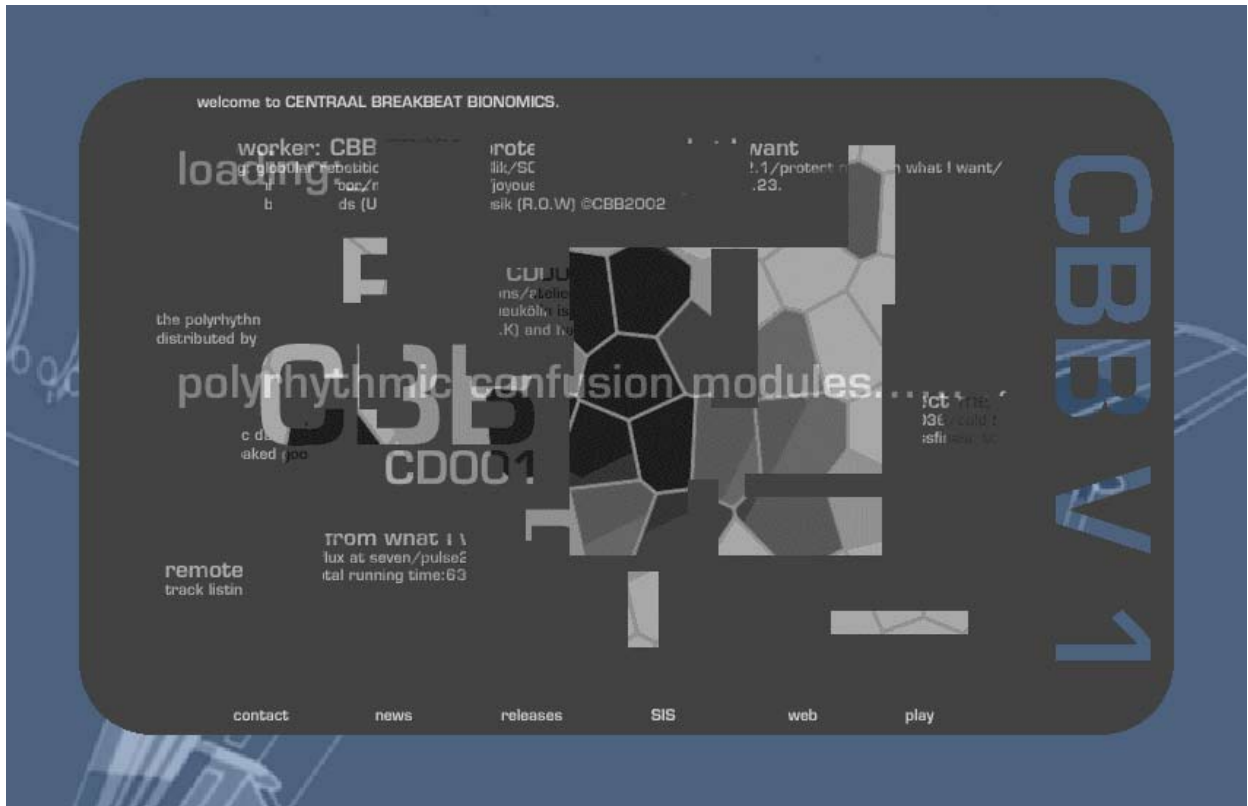

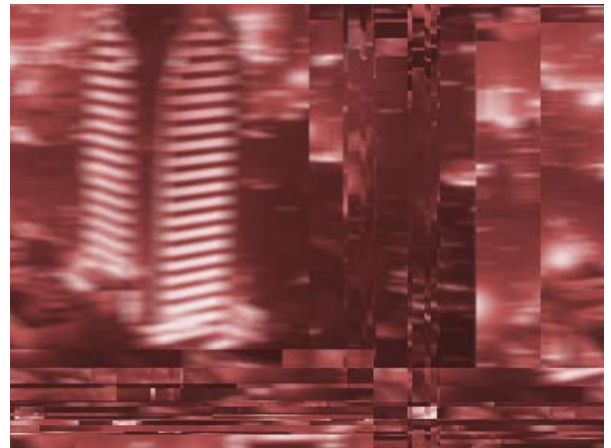
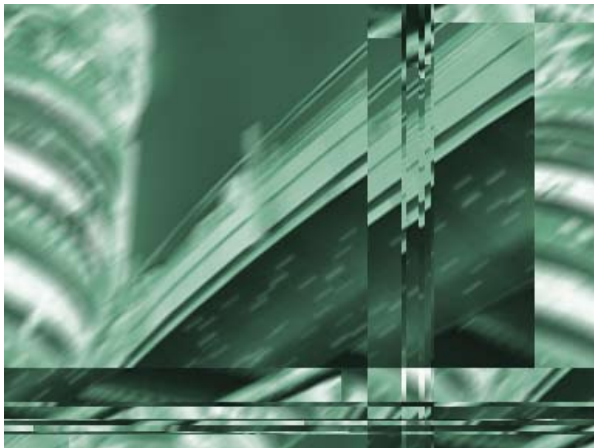
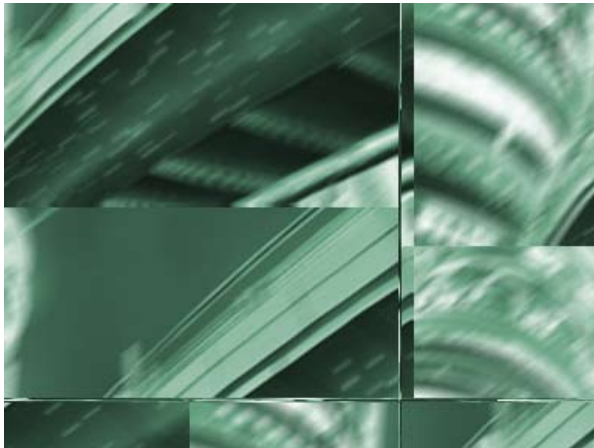



Projekte

- »Unaufgeräumt - As Found«, 2007
Ausstellungsarchitektur im S AM, Schweizerischen Architektur Museum, Kuratorin Francesca Fergusson.
- »Talking Cities«, 2006
Ausstellungsarchitektur der Ausstellung Talking Cities von urbandrift, Francesca Fergusson, für die ENTRY 2006 in der Kohlenwäsche der Zeche Zollverein in Essen.
- »Phaeno«, 2006
Ausstellungsarchitektur für die Fakultät Architektur, Prof. Gabriele Kiefer, der TU Braunschweig, im Phaeno in Wolfsburg.
- »Fun Palace 200X«, 2005
Mediengestaltung und DVD Produktion für die Ausstellung Fun Palace 200X kuratiert von Philip Oswald, Phil Misselwitz und Hans Ulrich Obrist.
- »Vinifera«, 2005
Corporate Design für ein Konsortium italienischer Winzer.
- »Restaurant Schneeweiß«, Berlin , 2005
Innenarchitektur, Möbelbau, Bauleitung, Kostenplanung.
- »Initiative Energie-Effizienz«, 2005,
Behindertengerechtes, barrierefreies Webdesign für die Deutsche Energie-Agentur GmbH (Dena).
- »Camel-Circle«, 2005
Modeinszenierung und Videoinstallation für JT International Germany GmbH.
- »Atelier/Gartenhaus von Wedemeyer«, 2004
Entwurf und Ausführungsplanung eines Atelierhauses in Bühl, in Zusammenarbeit mit Jörg Hagspiel.
- »Transitspaces«, 2004
Grafik, Ausstellungsarchitektur und Videoinstallation auf der Architekturbienale in Peking für das Bauhaus Dessau.
- »Sepp Magazine« 2004
Online Auftritt für das Sepp Magazine, New York.
- »Skulptur - Prekärer Realismus zwischen Melancholie und Komik«, 2004
Ausstellungsarchitektur für die Kunsthalle Wien unter der kuratorischen Leitung von Sabine Folie. in Zusammenarbeit mit Kai Vöckler.
- »Sammlung Sander«, 2004
Corporate Design für die Sammlung Sander, Berlin.
- »Lange & Partner«, 2004
Corporate Design und Internetauftritt für die Rechtsanwaltskanzlei Lange & Partner, Berlin.
- »D' Amico«, 2004
Etikettengestaltung für 4 Rot- und 3 Weißweine für das Weingut D' Amico in Latium.
- »Sonavista«, 2004
Serie von 4 interaktiven Echtzeit-Videoinstallationen auf Musikveranstaltungen des Kulturhauses Heeresbäckerei.
- »Powerscout«, 2004
Gestaltung und Programmierung eines Computerspiels für Kinder, für die Deutsche Energie-Agentur GmbH (Dena).
- »SGM - AutoShanghai«, 2003
Messearchitektur und Videoinstallation für Shanghai General Motors. Als Mitarbeiter von unit-design, Frankfurt, im Auftrag von Studio Dumbar.
- »Natura«, 2003
Ausstellungsarchitektur und Kataloggestaltung für Geatano Pompa in Lecce. Kurator Sebastiano Pompa.
- »Restaurant Tressette«, Berlin 2003
Innenarchitektur, Möbelbau, Bauleitung, Kostenplanung des Flagship Store der internationalen Restaurantkette.
- »Sonavista«, 2003
Videoprojektionen auf einer Serie von Musikveranstaltungen des ChateauSM, Berlin.
- »premium«, 2003
Licht- und Rauminstallation auf der ersten Modemesse premium in Berlin.
- »Stadtwerk Frankfurt«, 2002
Leitsystem und Außenraumgestaltung für die Goldmann Gruppe, in Zusammenarbeit mit unit-design.
- »BMW Group Strategietage 2002/2003«, 2002
Interaktive Videoinstallation und Ausstellungsarchitektur für die BMW Group, im Auftrag von bluescope GmbH.
- »BBC Headquarter«, 2002
Lichtkunstinstallation für die BBC, in Zusammenarbeit mit Olafur Eliasson.
- »cbb«, 2002, Internetfilm und Online Auftritt für das Musiklabel Centraal Breakbeats Bionomics.
- »Energetic Wall D2« 2002
Realisation einer interaktiven Kunstinstallation von Olafur Eliasson in Tokio.
- »Hive«, 2002
Videoprojektionen auf einer Musikveranstaltung im Kunstzentrum Skinvilla, Reykjavik.
- »Connected Drive«, 2002
Interaktive Videoinstallation und Ausstellungsarchitektur für die BMW Group, im Auftrag von bluescope GmbH.
- »digital resistance«, 2002
Videoprojektionen auf der Clubveranstaltung im Polar Bear Club, New York.
- »Die Vision vom unfallfreien Fahren«, 2001
Messearchitektur für Mercedes Benz auf der IAA in Frankfurt. Als Mitarbeiter von unit-design, Frankfurt, im Auftrag von Atelier Markgraf.
- » $y=2,35 \sin(\pi/10.6 \cdot x)$, $y=2,35 \sin(\pi/24 \cdot x)$ «, 2002
Realisation einer Lichtskulptur von Olafur Eliasson in Zürich.
- »Salon Automobile Genf«, 2001
Messearchitektur für Daimler Chrysler auf dem internationalen Automobilsalon in Genf. Als Mitarbeiter von unit-design, Frankfurt, im Auftrag von Atelier Markgraf.
- »Music for Kids«, 2001
Konzeption und Realisation eines Videos der Musikmesse in Frankfurt/Main, im Auftrag von bluescope GmbH.
- »Sourroundings Sourrounded«, 2001
Ausstellungsarchitektur im ZKM Karlsruhe für Olafur Eliasson.
- »Eurexbond«, 2001
Videoanimation für die Deutsche Börse im Auftrag von Kerney Projects.
- »Abakus«, 2001
Konzeption und Realisation eines Produktvideos für die Abakus Wertkontor GmbH.
- »Golden Ratio Pavillon«, 2001
Realisation einer Skulptur von Olafur Eliasson in Dänemark.

»Ahrens & Behrent«, 2001
Online Auftritt für die Ahrens&Behrent, Agentur für Kommunikation GmbH.

»formgeber-berlin«, seit 2000
Produktkataloge und Online Auftritte für formgeber-berlin.

»Anderhalten«, 2000
Gestaltung und Programmierung der Internetseite von Anderhalten Architekten.

»Renraku«, 2000
Produktion eines Fernsehtrailer für die Fernsehserie Renraku im Wissenschaftsfernsehen des Einsteinkanal.

»Allianz Online«, 2000
Artdirektion und Screendesign im Auftrag der Pixelpark AG.

»millennium3«, 2000
Videoprojektionen auf einer Musikveranstaltung in der Kulturwerkstatt Kaserne, Basel.

»möve«, seit 1999-
CI-Entwicklung, Produktkataloge, Verpackungsdesign und Online Auftritte für die möve frottana textil gmbh & co.kg.

»Salamander«, 1999
Produktion von Tricksequenzen für den Film Salamander von Barbara Gebbler.

»European Deutschland«, seit 1999-
Kataloge, Ausstellungsarchitektur und Online Auftritte für den European Deutschland e.V.

»ic! Berlin«, seit 1998,
CI-Entwicklung, Produktkataloge, Lookbooks und Online Auftritt mit Internetfilmen für die ic! Berlin Brillen GmbH.

»Bauwelt Online«, 1998-2002,
Webdesign und Programmierung für die Bertelsmann Fachzeitschriften GmbH.

»Fenster in die Zukunft«, 1997,
Exponatdesign für die Mercedes Benz Kundencenter Bremen und Rastatt. Als Mitarbeiter von Eckart und Barski Design, im Auftrag von Atelier Markgraf.

»Living Bridges«, 1995,
Freie Mitarbeit im Büro Zaha Hadid mit Patrick Schumacher, London.

»Bibliothek Potsdam«, 1995,
Freie Mitarbeit im Büro Zaha Hadid mit Patrick Schumacher, London.

»KIBO«, 1995,
Wettbewerb für alternative Wohnformen in Kirchheim-Bolanden, zusammen mit Prof. Kevin Rowbotham und Patrick Schumacher, Berlin.

Lehre

1997-2000 Mitarbeit am FG Entwerfen
Prof. Michael Mussotter, in der Position eines Tutors

Seminare:
»150 qm Brutto«, Ein Haus mit Garage
»Krieg«, Taktik. Negotiation. Angriff.
»Fake Space«, Trapezblech Megalomania ante Portas
»tod.leer.raum«, Künstliche Welten für die Omnipherie

2000 Mitarbeit am FG Entwerfen Prof. Duncan Lewis, in der Position eines Tutors

Seminar:
»land -links«, operative landscapes 1:1

Gastkritik am Institut für Städtebau und Landschaftsplanung, Prof. Gabriele Kiefer, der TU Braunschweig. 2004

Gastkritik am Postgraduiertenkolleg »Transitspaces« der Stiftung Bauhaus Dessau, 2004.

Lehrauftrag Kai Vöckler und Thilo Fuchs, am Institut für Städtebau, Technische Universität Graz, 2005.

Lehrauftrag Thilo Fuchs am Institut für Städtebau und Landschaftsplanung, der TU Braunschweig. 2006-2007.

Vorträge

»30 Minuten 30 Projekte« TU Braunschweig 2004

»Werkschau 2004«, Stiftung Bauhaus Dessau 2004

»Schizo 5:23«, gehalten am Symposium »Neues aus den Agglomerationen« TU Graz, 2005

Publikationen

»Folding« erschienen in „Perspective Nr. 18“, Graz 1996.

»Soundspacearchitecture«, erschienen in „Trans> Arts. Cultures.Media 9/10 Double Issue“, Passim Inc. New York, 2001.

»Berlin, Freude am Scheitern«, erschienen in „Die Furche Nr. 13“, Wien 2002.

»Soundspacearchitecture«, erschienen in „Buchstaben, Bilder, Bytes“, Das Projekt Wahrnehmung (Hg.), Basel, Berlin, Books on Demand, Norderstedt, 2004.